

Техническая информация

Необходимое пространство

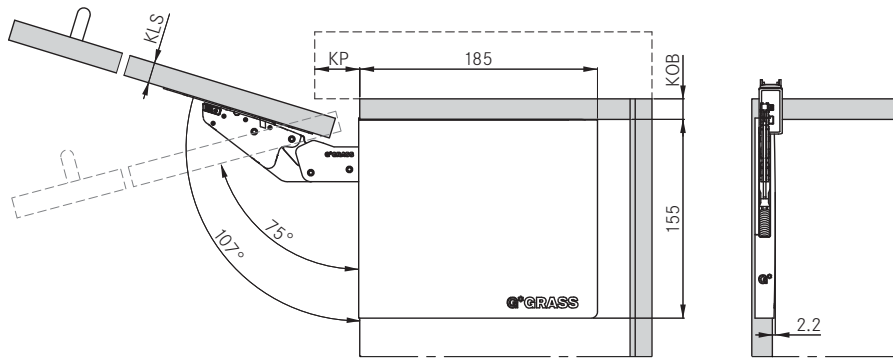

Tipmatic Pin

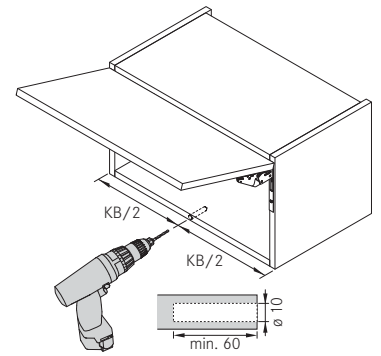

Позиция фрезерования на боковой стенке

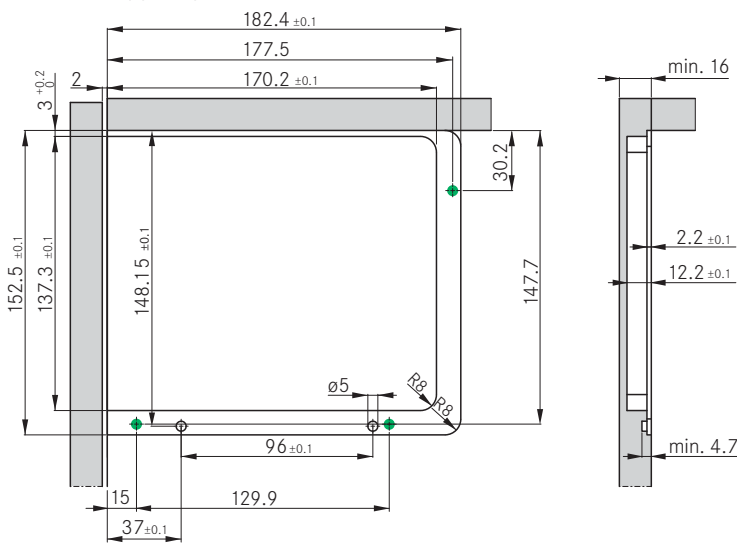

Позиция фрезерования на фасаде

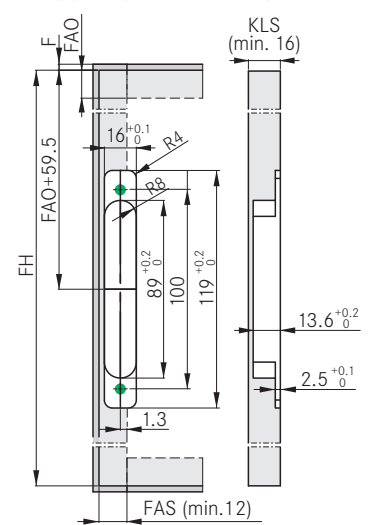

● Винт с потайной головкой 3.5 x 13 мм

● Винт с потайной головкой 3.5 x 13 мм

Расчет коэффициента мощности (КМ)

Высота двери (мм) x {вес двери (кг) + 2 x вес ручки (кг)}

		Выступ венца					
		Верх. панель корпуса					
Толщина двери (KLS)	16	16	18	19	20	22	24
	18	67	74	77	80	87	94
	19	57	64	67	70	77	84
	20	54	60	63	67	73	80
	21	50	56	60	63	69	76
	22	47	53	57	60	66	73
	24	40	46	50	53	60	67
	26	33	40	43	46	53	60
	32	12	19	22	25	32	38
			Выступ венца (KP)				

		Фуга				
		Наложение фасада, верх.				
Толщина двери (KLS)	16	15	17	19	21	22
	18	1	1	1	1	1
	19	1	1	1	1	1
	20	1	1	1	1	1
	21	1	1	1	1	1
	22	1	1	1	1	1
	24	1.5	1	1	1	1
	26	3	2.5	1.5	1	1
	32	8	7	6	5.5	5
			Фуга (F)			

		Вес двери		
		Коэффициент мощности (КМ)		
Высота двери (FH)	200	250 – 550	500 – 1100	1000 – 2250
	250	1.3 – 2.8	2.5 – 5.5	5.0 – 11.3
	300	1.0 – 2.2	2.0 – 4.4	4.0 – 9.0
	350	0.8 – 1.8	1.7 – 3.7	3.3 – 7.5
	400	0.7 – 1.6	1.4 – 3.1	2.9 – 6.4
	450	0.6 – 1.4	1.3 – 2.8	2.5 – 5.6
	500	0.6 – 1.2	1.1 – 2.4	2.2 – 5.0
	550	0.5 – 1.1	1.0 – 2.2	2.0 – 4.5
	550	0.5 – 1.0	0.9 – 2.0	1.8 – 4.1
			Вес двери в кг	

Размеры в миллиметрах

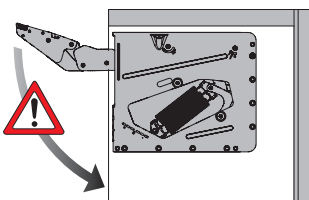

Внимание!
Осторожно: опасность травм!
Фурнитура под натяжением пружины!

Условные обозначения

- F Фуга
- FAO Наложение фасада, верхнее
- FAS Наложение фасада, боковое
- FH Высота фасада
- KB Ширина корпуса
- KLS Толщина двери
- KOB Верхняя панель корпуса
- KP Выступ венца
- КМ Коэффициент мощности

* Для врезного монтажа подходит прямой профиль Laconic-S